

Parametri Tecnici

Alimentazione:	5-36V Tensione costante		
Numero canali in/out	4 CH (R/G/B/W)		
Amperaggio	8A (1CH)		
Potenza in uscita	40W (5V)	96W (12V)	192W (24V)
Dimensioni:	115×48×67mm		
Temperatura di utilizzo	-30°C~55°C		
Peso	114g		

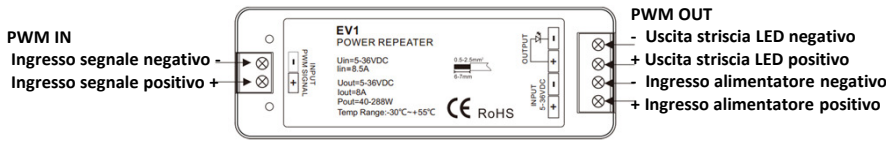

Collegamenti:



Esempio collegamento in parallelo con controller 16.LT5PDS (NON IN DOTAZIONE)

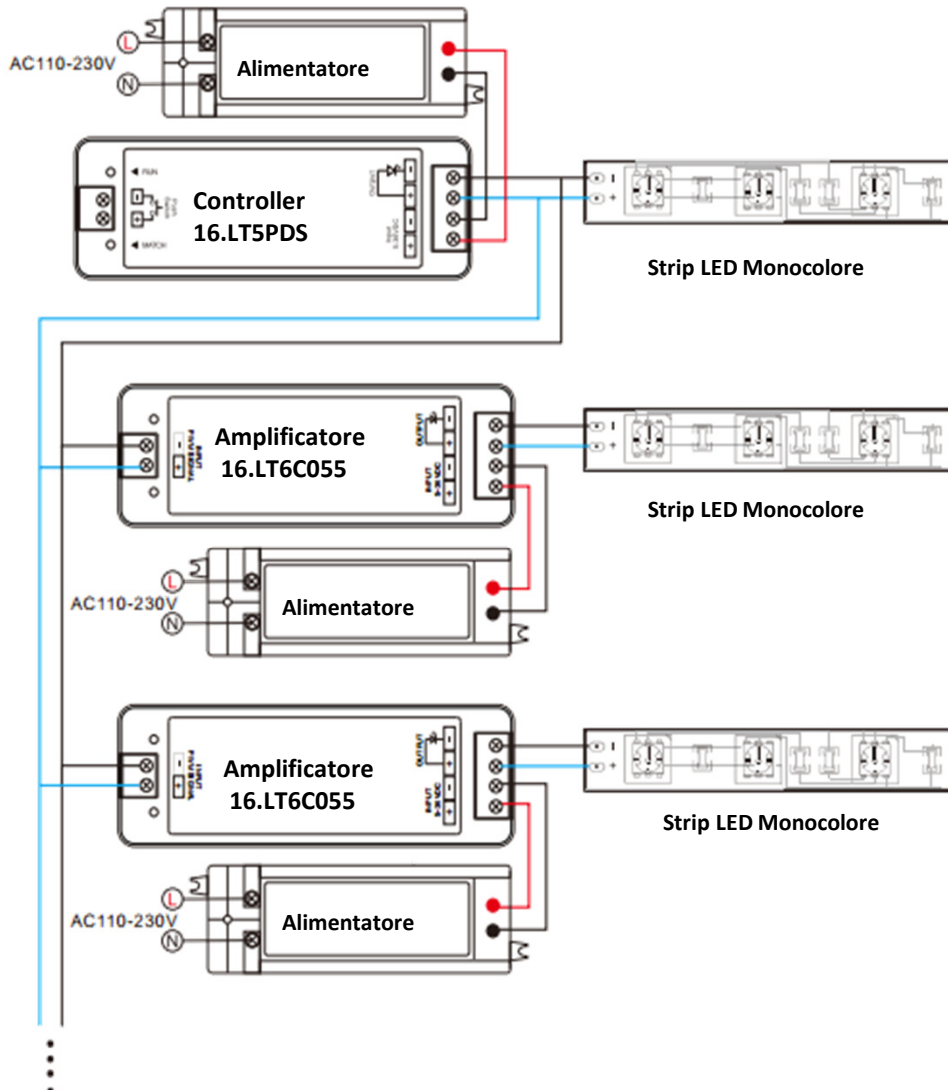

Collegamenti:

Collegamento alimentatore

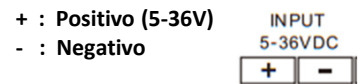

N.B. Dimensionare l'alimentatore rispettando le specifiche dell'amplificatore ed il tipo di strip LED installata.

Ingresso segnale PWM IN (Segnale da amplificare)



Uscita segnale PWM OUT (Segnale amplificato)



Esempio collegamento in serie con controller 16.LT5PDS (NON IN DOTAZIONE)

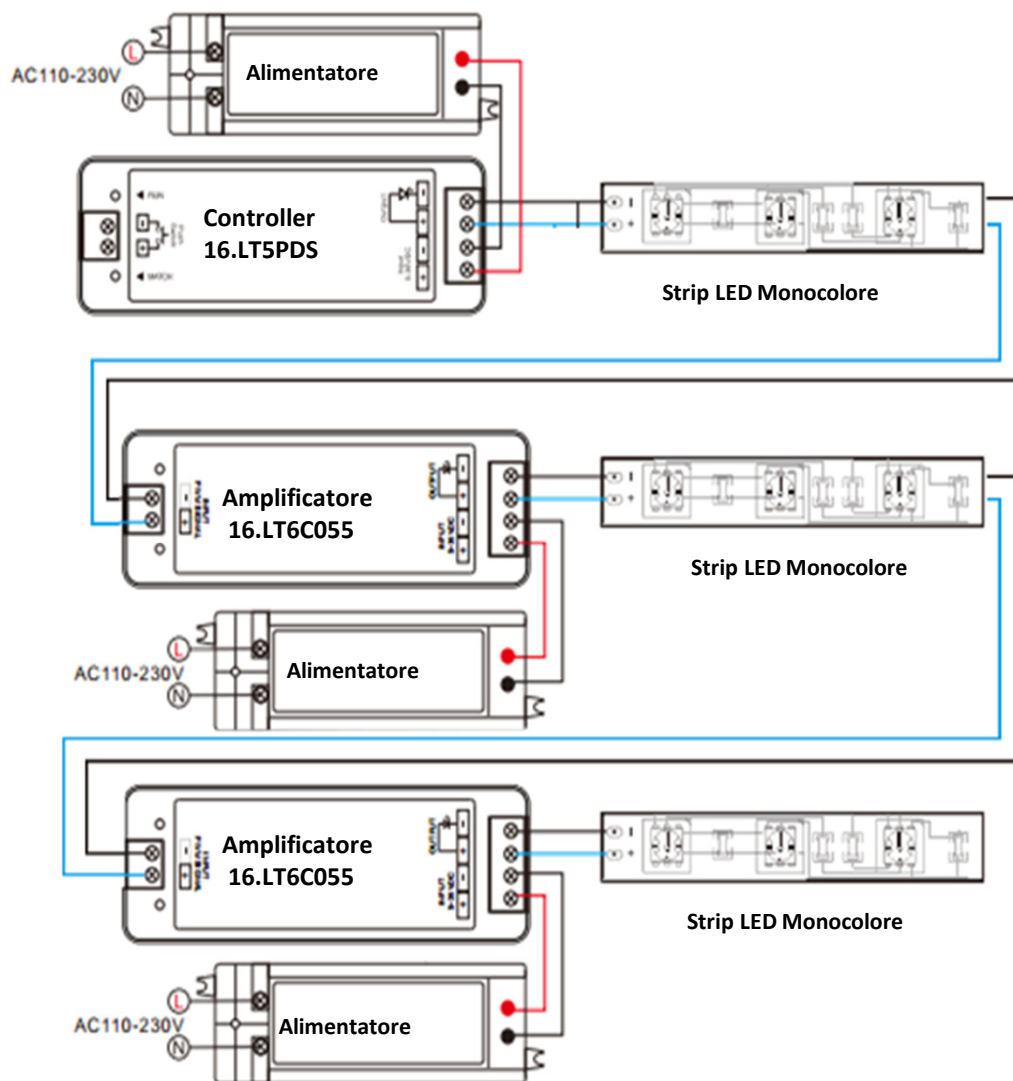

Informazioni di sicurezza:

1. Il prodotto deve essere installato e configurato da personale qualificato.
2. Il prodotto non è impermeabile. Non installare sotto la luce diretta del sole, e non bagnare.
3. Assicurarsi che il luogo di installazione sia ben ventilato.
4. Prima dell'installazione verificare che l'alimentazione in ingresso ed in uscita sia compatibile con le specifiche dei prodotti installati.
5. Prima di collegare l'alimentazione verificare che le polarità di alimentazione



Importato da:
LIFE Electronics S.p.A
Via Raffaele Leone 3
Riposto (CT)
www.life-electronics.com

INFORMAZIONE AGLI UTILIZZATORI DI APPARECCHIATURE DOMESTICHE



Ai sensi dell'art. 26 del Decreto Legislativo 14 marzo 2014, n. 49 "Attuazione della Direttiva 2012/19/UE sui rifiuti di apparecchiature elettriche ed elettroniche (RAEE)"

Il simbolo del cassonetto barrato, riportato sull'apparecchiatura o sulla sua confezione, indica che il prodotto alla fine della propria vita utile deve essere raccolto separatamente dagli altri rifiuti per permetterne un adeguato trattamento e riciclo. L'utilizzatore dovrà pertanto conferire gratuitamente l'apparecchiatura, giunta a fine vita, agli idonei centri comunali di raccolta differenziata dei rifiuti elettrici ed elettronici oppure riconsegnarla al rivenditore secondo le seguenti modalità:

- per apparecchiature di piccolissime dimensioni, ovvero con almeno un lato esterno non superiore a 25 cm, è prevista la consegna gratuita senza obbligo di acquisto presso i negozi con una superficie di vendita delle apparecchiature elettriche ed elettroniche superiore ai 400 mq. Per negozi con dimensioni inferiori, tale modalità è facoltativa.
- per apparecchiature con dimensioni superiori a 25 cm, è prevista la consegna in tutti i punti di vendita in modalità 1contro1, ovvero la consegna al rivenditore potrà avvenire solo all'atto dell'acquisto di un nuovo prodotto equivalente, in ragione di uno a uno.

L'adeguata raccolta differenziata per l'avvio successivo dell'apparecchiatura dismessa al riciclo, al trattamento e allo smaltimento ambientalmente compatibile contribuisce ad evitare possibili effetti negativi sull'ambiente e sulla salute e favorisce il riutilizzo, riciclo e/o recupero dei materiali di cui è composta l'apparecchiatura. Lo smaltimento abusivo del prodotto da parte dell'utente comporta l'applicazione delle sanzioni di cui alla corrente normativa di legge.