

# STEAB

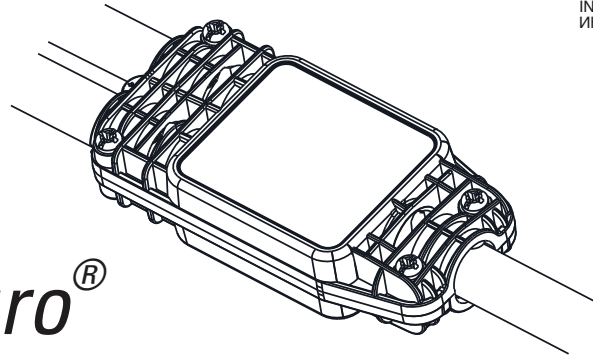

## Paguro<sup>®</sup>

ISTRUZIONI DI MONTAGGIO  
 INSTALLATION INSTRUCTIONS  
 INSTRUCTION DE MONTAGE  
 INSTRUCCIONES DE MONTAJE  
 MONTAGEANWEISUNGEN  
 INSTALLATIE INSTRUCTIES  
 INSTALLATIONSBESTEMMELSER  
 ИНСТРУКЦИЯ ПО УСТАНОВКЕ

### IP68

1,3 mt di profondità  
 1,3 mt depth  
 1,3 mt de profondeur  
 1,3 meter Tiefe  
 1,3 m djup  
 1,3 meter diepte  
 1,3 m de profundidad  
 1,3 м глубина

5697/3  
 16A 250V  
 5697/5  
 10A 250V



STEAB S.p.A.  
 Via G. Marconi, 1/3 - 50068  
 Zona Industriale Scopeti, Rufina  
 Firenze - Italy  
 Tel. 055 8398939  
 Fax 055 8396814  
 E-mail: info@steab.it  
 www.steab.it

COD / КОД

5697/3

6,5÷12

5697/5

6,5÷12

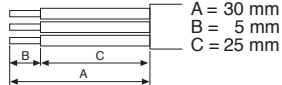

Sguainatura cavi.  
 Wire Stripping.  
 Degainage et  
 dénudage du cable.  
 Kabel aus der  
 Schutzhülse befreien

Sugerito / suggested / suggéré / vorgeschlagen /  
 föreslog / gesuggereerd / sugerido / پیشنهادی

sez. mm<sup>2</sup>/срез мм

Linea / MainLine 3x2.5  
 Derivazione / Derivation 3x2.5  
 Linea / Main Line 5x1.5  
 Derivazione / Derivation 5x1.5

Avisolering av ledningsändar.  
 Strip de kabel.  
 Quitar un trozo de manguera  
 y pelar las puntas del cable.  
 Обнажить кабель.

Scatola di connessione completa di: morsetti Steab (3+3)x2.5 mm<sup>2</sup> (5697/3), (5+5)x2.5 mm<sup>2</sup> (5697/5), n° 4 viti in acciaio. Adattatori (nero) per serraggio cavi Ø 6.5 – 9.5 mm.

Junction Box with Terminal Block Steab (3+3)x2.5 mm<sup>2</sup> (5697/3), (5+5)x2.5 mm<sup>2</sup> (5697/5), 4 Inox Stainless steel screws included. Adapters (black) to be used with cables Ø 6.5 – 9.5 mm.

Boite de Connection complete avec Domino Steab(3+3)x2.5 mm<sup>2</sup> (5697/3), (5+5)x2.5 mm<sup>2</sup> (5697/5), 4 vis en acier. Adaptateurs (noir) pour le serrage de cables Ø 6.5 – 9.5 mm.

Verbindingsbox mit Verbindungselement Steab (3+3)x2.5 mm<sup>2</sup> (5697/3), (5+5)x2.5 mm<sup>2</sup> (5697/5), incl. Edelstahlschrauben. Schwarze Adapter für Kabeldurchmesser Ø 6.5 – 9.5.

Steab kopplingsbox med kopplingsplint (3+3)x2.5 mm<sup>2</sup> (5697/3), (5+5)x2.5 mm<sup>2</sup> (5697/5) Levereras med 4st rostfria skruvar. Svart adapter används till kabel med diameter Ø 6.5 – 9.5 mm på fördelningskabel.

Y-verdeeldoo met aansluitklem Standard (3+3)x2.5 mm<sup>2</sup> (5697/3), (5+5)x2.5 mm<sup>2</sup> (5697/5) en voorzien van 4 roestvrijstalen schroeven. Kabel-Adapter kleur Zwart: te gebruiken voor kabel Ø 6.5 – 9.5 mm.

Caja de conexión con regleta Steab (3+3)x2.5 mm<sup>2</sup> (5697/3), (5+5)x2.5 mm<sup>2</sup> (5697/5), 4 tornillos de acero inoxidable incluidos: Adaptadores (negro) para cables Ø 6.5 – 9.5 mm.

Короб защитный соединительный с клеммной колодкой Steab (3+3) x2.5 мм<sup>2</sup> (5697/3), (5+5)x2.5 мм<sup>2</sup> (5697/5) и 4 винтов из нержавеющей стали магистраль, черные – для зажима кабелей Ø 6.5 – 9.5 мм на ответвлении.

Caratteristiche (IT)	Characteristics (EN)	Caractéristiques (FR)	Eigenschaften (DE)
<p>Senza scadenza            Sicuro e atossico            Pronto all'uso            Riaccessibile</p> <p>L'azienda declina ogni responsabilità per incidenti e/o danni causati dal non corretto ed appropriato uso del prodotto.</p>	<p>No Limit Life            Safe and not toxic            Ready for use            Reenterable</p> <p>The Company declines any possible liabilities for direct or indirect accidents and/or damages produced by wrong and inappropriate use.</p>	<p>Pas de échéance            Fiable et atoxique            Pret a l'usage            Réaccessible</p> <p>La Société n'est pas responsable pour tout accident et/ou dommage direct ou indirect provoqué par une utilisation incorrecte et impropre du produit.</p>	<p>Keine Verfallfrist            Sicher und ungiftig            Einstabereit            Wiedererreichbar</p> <p>Die Firma lehnt die Verantwortung für direkte oder indirekte Unfälle oder Schaden ab, die durch eine unkorrekte Benutzung des Produkts verursacht werden.</p>
Produkta Fakta (SE)	Karakteristieken (NL)	Características (ES)	Характеристики (RU)
<p>Ingen begränsning av livslängd            Säker och giftfri            Klar att använda            Återöppningsbar</p> <p>Företaget avsäger sig allt ansvar för direkt eller indirekt skada som uppkommit av felaktig och olämplig användning.</p>	<p>Onbeperkte levensduur            Veilig en niet giftig            Klaar voor gebruik            Demonteerbaar en opnieuw monteerbaar</p> <p>De leverancier neemt geen enkele verantwoordelijkheid voor ongelukken of schade ontstaan door verkeerd gebruik of een verkeerde aansluiting.</p>	<p>Sin vencimiento            Seguro y atoxico            Pronto al uso            Reaccessible</p> <p>La Sociedad declina cada eventual responsabilidad por los incidentes y/o danos directos o indirectos causados del uso no apropiado y correcto del producto.</p>	<p>Неограниченный срок годности            Изделие надёжно и нетоксично            Готово к эксплуатации            Возможность неоднократного использования</p> <p>Фирма не несёт ответственности за прямой или косвенный ущерб и повреждения, нанесённые в результате неправильной эксплуатации.</p>

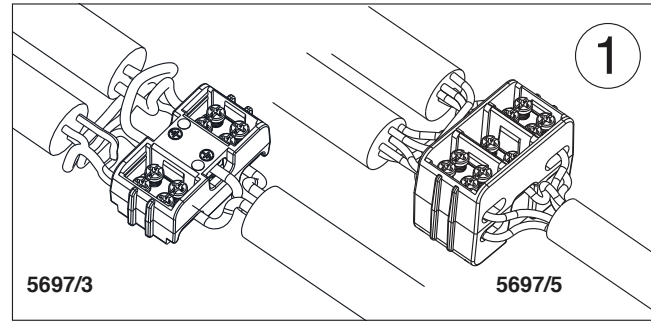

Inserire i conduttori nella morsettiere.  
 Fit the conductors in the terminal block.  
 Insérer les conducteurs dans le domino.  
 Die Leiter in die Klammer einschalten.  
 Anslut ledarna i skruvplint.  
 Stop de aders in de kroonstrip.  
 Introducir las puntas del cable en la regleta.  
 Вставить провода в клеммную колодку.

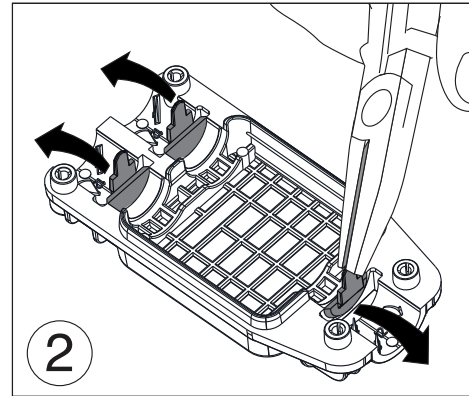

Rompere perno distanziatori e le membrane in corrispondenza dei cavi.

Break the pivots/spacers. Break the pre-cracked membranes according to cables entry.

Casser les pivots entretoise. Casser les membranes de protection en correspondance du passage des cables.

Bolzen sprengen. Schwingblätter bei den Kabeln brechen.

Bryt markerade distanser. Avlägsna tätningmembran.

Verwijder de 2 nokken. Breek de voorgeprepareerde wanden uit, naargelang de grote van de gebruikte kabel.

Romper los pivotes del separador. Romper las membranas de protección de correspondientes al paso de los cables.

Отломить защитные распорки.  
 Удалить защитные мембраны в местах входа кабелей в короб.

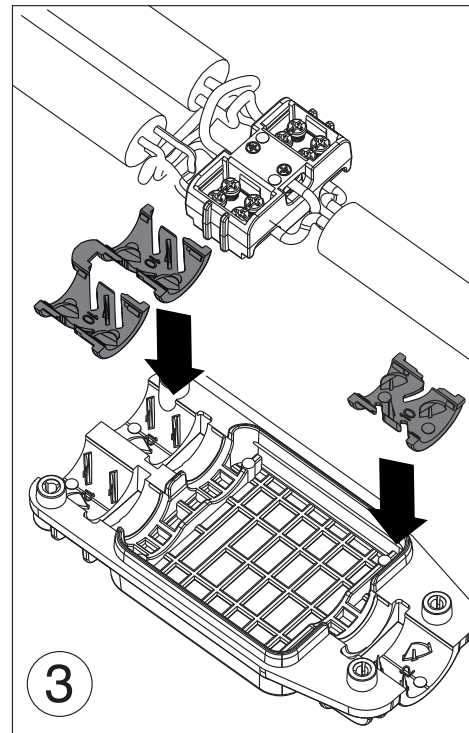

Inserire gli adattatori nero se il cavo ha un diametro esterno inferiore a 9.5 mm.

Please insert the black reducing adapters when using cables with an outside diameter below 9.5 mm.

Introduire l'adaptateur noir si le cable a un diamètre extérieur inférieur à 9.5 mm.

Wenn das Kabel einen ausseren Diameter von weniger als 9.5 mm hat, muss ein schwarzen Adapter benutzt werden.

Sätt i svart adaptern i de fall kabeln har en ytterdiameter mindre än 9.5 mm.

Monteer de zwart kabel adapter, wanneer de buitendiameter van de kabel kleiner is dan 9.5 mm.

Insertar el adaptador negro si el cable tiene un diametro externo inferior a 9.5 mm.

Пожалуйста вставьте адаптеры для зажима кабеля (черного цвета) при использовании кабеля с внешним диаметром менее 9,5 мм.

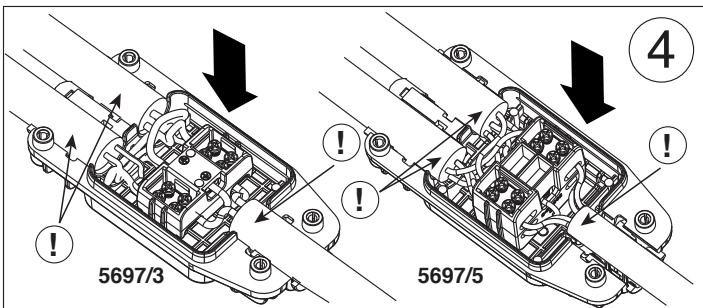

4  
 Inserire la morsettiere.  
 Fit the terminal block.  
 Insérer le domino.  
 Klammer einschalten.  
 Montera Skruvplint.  
 Sluit de kroonstrip aan.  
 Encajar la regleta.  
 Вставить клеммную колодку.

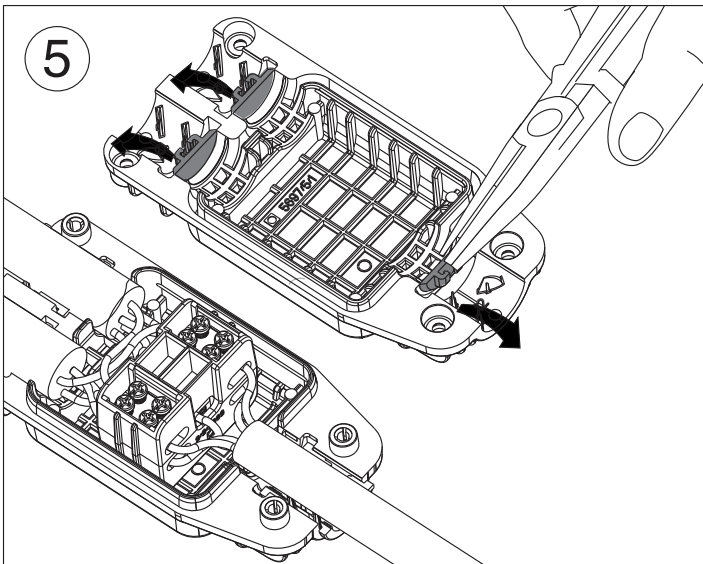

5  
 Rompere i perni distanziatori e le membrane dal coperchio.  
 Break the pivots / spacers and the pre-cracked membranes of the top-side.  
 Casser les pivots entretoise et les membranes de protection du couvercle.  
 Die Bolsen und die Schwingblätter des Deckels brechen.  
 Ta bort distanspiggarna på långsidan. Bryt av membranen vid kabelingången.  
 Breek en neem de afstandhouders en de voorgeprepareerde wanden uit de deksel.  
 Romper los pivotes del separador y las membranas de proteccion.  
 Отломить защитные распорки и удалить защитные мембраны с верхней части.

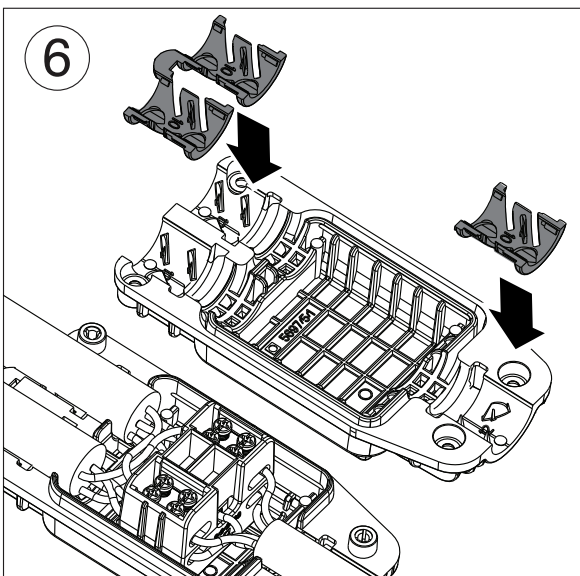

6  
 Inserire gli adattatori nero se il cavo ha un diametro esterno inferiore a 9.5 mm.  
 Please insert the black reducing adapters when using cables with an outside diameter below 9.5 mm.  
 Introduire l'adaptateur noir si le cable a un diamètre extérieur inférieur à 9.5 mm.  
 Wenn das Kabel einen ausseren Diameter von weniger als 9.5 mm hat, muss ein schwarzen Adapter benutzt werden.  
 Sätt I svart adaptern I de fall kabeln har en ytterdiameter mindre än 9.5 mm.  
 Monteer de zwart kabel adapter, wanneer de buitendiameter van de kabel kleiner is dan 9.5 mm.  
 Insertar el adaptador negro si el cable tiene un diametro externo inferior a 9.5 mm.  
 Пожалуйста вставьте адаптеры для зажима кабеля (черного цвета) при использовании кабеля с внешним диаметром менее 9,5 мм.

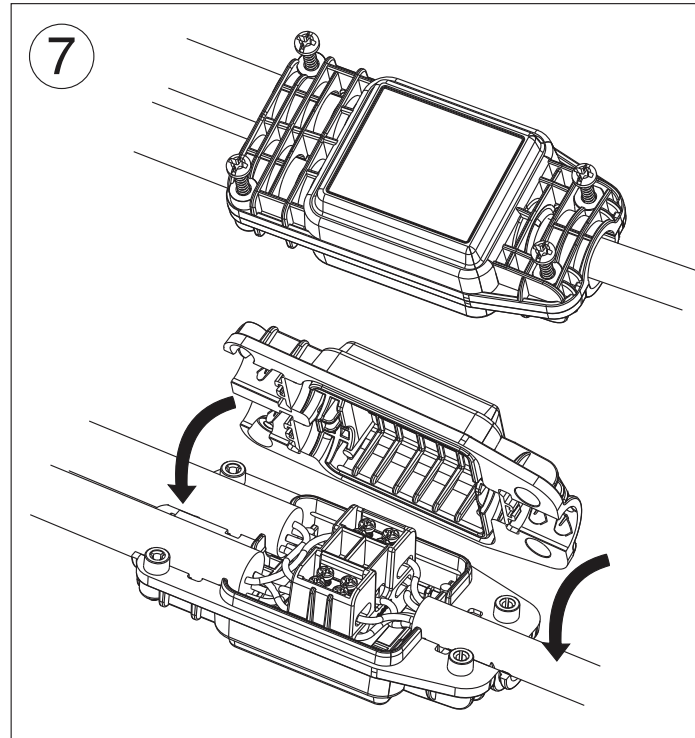

7  
 Bloccare la scatola con le viti.  
 Lock the box tightening the screws.  
 Bloquer la boîte par les vis.  
 Schachtel festschrauben.  
 Lås box, montera 4 st. skruv.  
 Sluit de doos af dmv de schroeven.  
 Bloquear la caja con los tornillos.  
 Зафиксировать короб винтами.

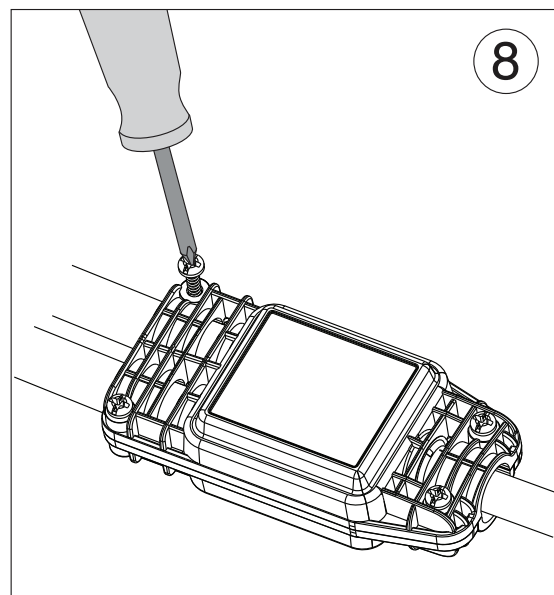

8  
 Per riaprire la scatola svitare le viti.  
 To re-open the box unscrew the screws.  
 Pour reouvrir la boîte devisser les vis.  
 Abschrauben Um die Schächtel zu öffnen.  
 För att återöppna box, demontera skruvar.  
 Heropen de doos door de schroeven.  
 Para reabrir la caja, quitar los tornillos.  
 Чтобы заново открыть короб, необходимо вывернуть винты.