

PROIETTORE LED AD ENERGIA SOLARE DIMMERABILE CON TELECOMANDO

**IP66
IK08**
TRI-COLOR

Attenzione

Al fine di installare correttamente il proiettore LED, leggere attentamente questo manuale utente e conservarlo.

Proiettore LED	39.9FB4100CFN	39.9FB4200CFN	39.9FB4300CFN
Modello	FB4 - 100	FB4 - 200	FB4 - 300
Flusso luminoso	1500lm	2400lm	3400lm
Temperatura di colore	3000K - 4000K - 6500K		
Angolo di diffusione	BA 90°		
Indice di resa cromatica (CRI)	80		
Numero LED	120 LED SMD2835	180 LED SMD2835	240 LED SMD2835
Batteria	LiFePO4 3,2Vcc 12Ah	LiFePO4 3,2Vcc 18Ah	LiFePO4 3,2Vcc 24Ah
Tempo di carica	5-8h		
Autonomia	12h		
Vita media LED	30000h		
Temperatura di esercizio	-20°C ~ +45°C		
Materiale del corpo	Struttura in alluminio e lente in PC		
Cavo	3m (H03 VV-F 2x0,75mm ²)	3m (H03 VV-F 2x1,00mm ²)	3m (H03 VV-F 2x1,00mm ²)
Tipo di attacco	Connettore 2 pin		
Gradi di Protezione	IP66 – IK08		
Dimensioni	310x230x35mm	350x245x30mm	380x280x35mm
Peso	2,6Kg	3,2Kg	4,1Kg
Dati pannello solare			
Tensione	6V		
Potenza	15W	20W	25W
Materiale del corpo	Modulo in Silicio Monocristallino		
Dimensioni	235x390x17mm	300x390x17mm	375x390x17mm
Peso	1,01Kg	1,29Kg	1,61Kg
Dati Telecomando			
Batteria	2 x AAA		
Dimensioni	40x147x18mm		
Peso	34g		

Contenuto della scatola

1 Proiettore LED ad energia solare

1 Pannello solare

1 telecomando

Accessori.

Proiettore LED ad energia solare, non necessita di collegamento alla linea di alimentazione elettrica.

Il pannello solare nelle ore diurne carica la batteria. Al crepuscolo si arresta il processo di carica e si attiva automaticamente il proiettore.

Nel caso in cui si staccasse il cavo che collega il pannello al proiettore, quest'ultimo si attiverà automaticamente.

La batteria necessita di circa 4-5 ore di ricarica, ma dipende dalle condizioni ambientali e dal punto di installazione del pannello solare.

Durante il funzionamento del proiettore la % di flusso luminoso decresce progressivamente, al fine di evitare che la batteria vada ad esaurirsi del tutto, prima di iniziare un nuovo ciclo di ricarica.

Istruzioni di sicurezza

1. Prima di aprire l'imballo, accertarsi che non si siano verificati danni durante il trasporto, in tal caso non utilizzare l'articolo, ma informare prontamente il rivenditore.
2. Se l'articolo presenta difetti, non utilizzarlo ed avvertire il rivenditore.
3. L'installazione e la manutenzione devono essere eseguite da personale tecnico qualificato.
4. Nel caso in cui il cavo di collegamento fra pannello e proiettore risultasse difettoso o si danneggiasse, far sostituire da personale tecnico qualificato e/o rivolgersi al rivenditore, al fine di evitare danni o incidenti.
5. Non gettare la batteria nel fuoco e non esporre l'articolo alle alte temperature, ciò potrebbe provocare un'esplosione.

Panoramica dell'articolo

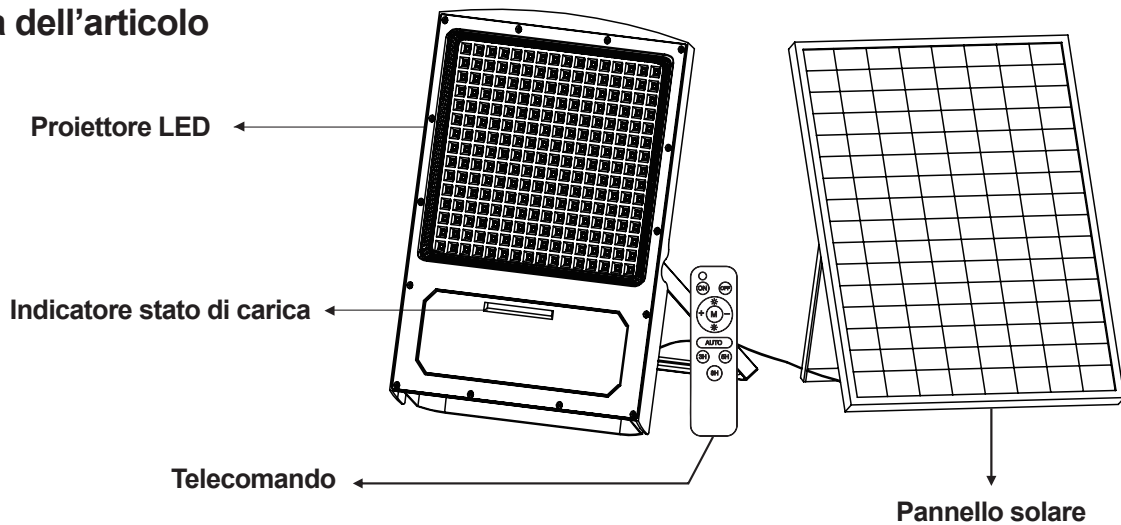

Installazione

L'installazione deve essere effettuata da personale tecnico qualificato.

Il proiettore ed il pannello solare devono essere installati su una parete piana e stabile.

Evitare di installare proiettore e pannello nei pressi di motori di condizionatori, pompe di calore o sistemi ad alta tensione. Scegliere un punto d'installazione, del pannello, idoneo a ricevere i raggi solari, senza ostacoli. Per avere la massima resa si consiglia di installare il pannello solare in modo tale che sia rivolto verso SUD, con un'angolazione compresa fra 30° e 40°.

1. Fissare la staffa del proiettore su una parete utilizzando due tasselli ad espansione M8 (interasse 100mm)

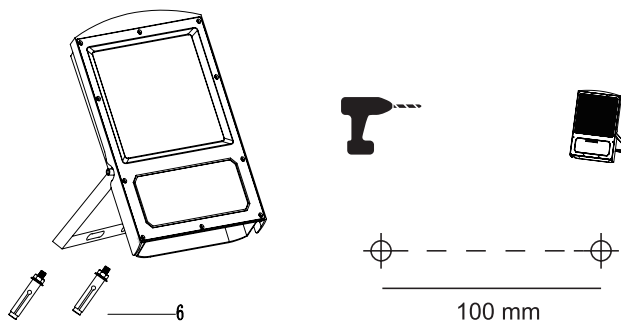

2. Installare la staffa al pannello solare utilizzando 2 Dadi M6, 2 rondelle M6, 2 rondelle elastiche spaccate M6 e 2 bulloni esagonali M6 ed infine fissare il pannello su una parete utilizzando 2 tasselli ad espansione M8 (interasse 55mm o 165mm)

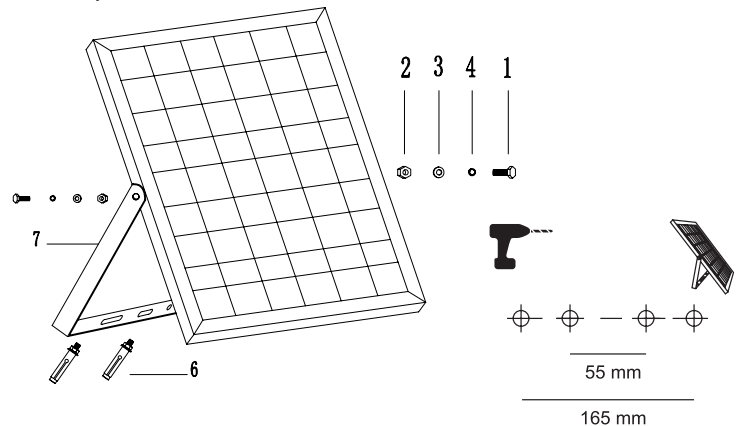

3. Collegare il pannello solare al proiettore tramite il connettore a due pin, stringendo l'anello che impermeabilizza i contatti.

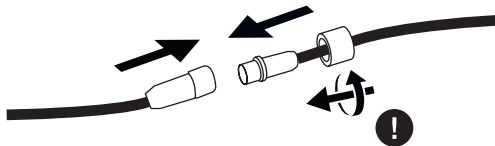

4. Attendere che la batteria venga caricata totalmente

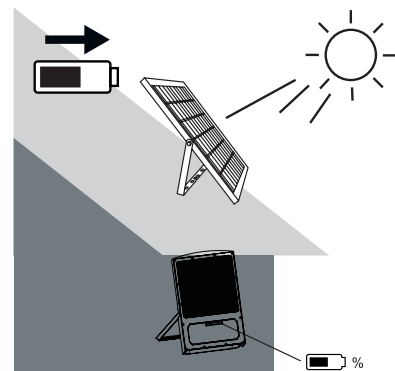

5. Direzionare il proiettore in modo tale da illuminare l'area interessata

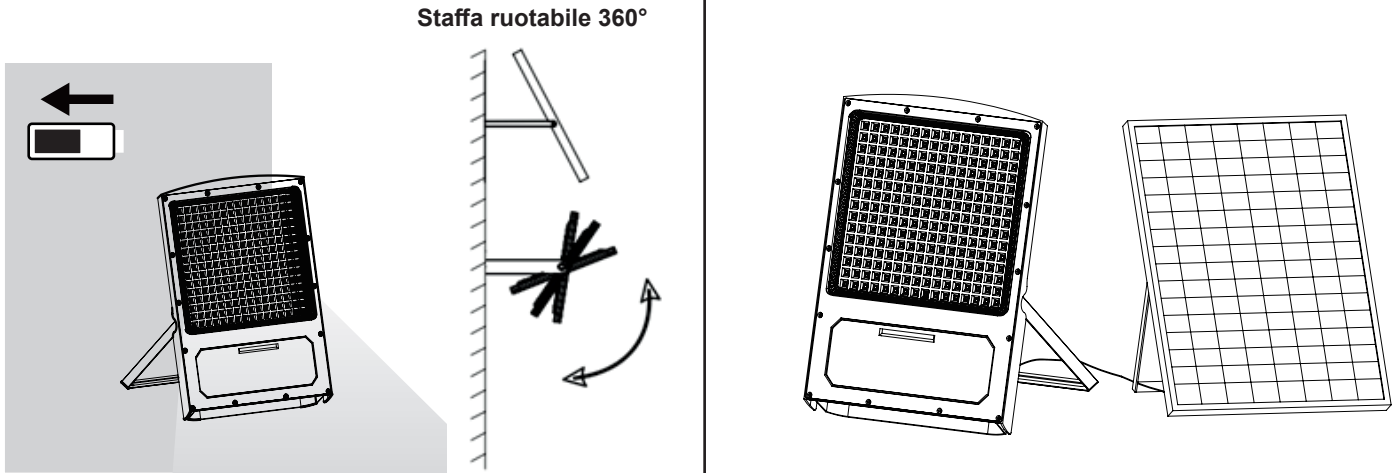

Istruzioni telecomando

Al primo utilizzo del proiettore premere il tasto AUTO, per disattivare la modalità di protezione della batteria.

In modalità AUTO, il proiettore si attiva quando la luce ambiente scende sotto i 40 Lux.

Durante la prima ora di funzionamento la resa luminosa è più bassa rispetto alla luminosità totale.

Nella seconda ora di funzionamento i lumen sono circa l'80%

Successivamente abbiamo luminosità costante per intervalli di due ore di funzionamento.

Nel dettaglio:

terza e quarta ora: 50%

quinta e sesta ora: 30%

settima ora in poi: 15%

In tal modo il proiettore resterà acceso fino all'alba e successivamente passerà nella modalità di ricarica.

Dal telecomando sarà anche possibile spegnere e riaccendere il proiettore tramite i tasti ON e OFF, scegliere i livelli della % di luminosità, premendo i tasti Luminosità 50%  e

Luminosità 100% .

È possibile anche selezionare la tonalità di luce fra 3000K, 4000K e 6500K, premendo più volte il tasto M, mentre il proiettore è acceso.

In modalità selezione tonalità di luce, premendo i tasti +/- è possibile regolare dieci intervalli di tonalità, mixando fra di loro la luce bianca calda e bianca fredda.

Per uscire dalla modalità selezione tonalità di luce premere il tasto OFF.

Infine, tramite telecomando è possibile impostare l'orario di spegnimento, dopo 3H o 5H o 8H.

Qualsiasi impostazione selezionata verrà mantenuta in memoria, quindi premere il tasto AUTO per tornare alla modalità di funzionamento con accensione automatica al crepuscolo e spegnimento all'alba.

La portata del telecomando è di circa 6 metri.

Tasto rosso: tasto per l'impostazione della modalità di protezione della batteria; premere il tasto rosso due volte consecutive per accedere alla modalità di protezione. Il proiettore emetterà 3 lampeggi e si spegnerà automaticamente.



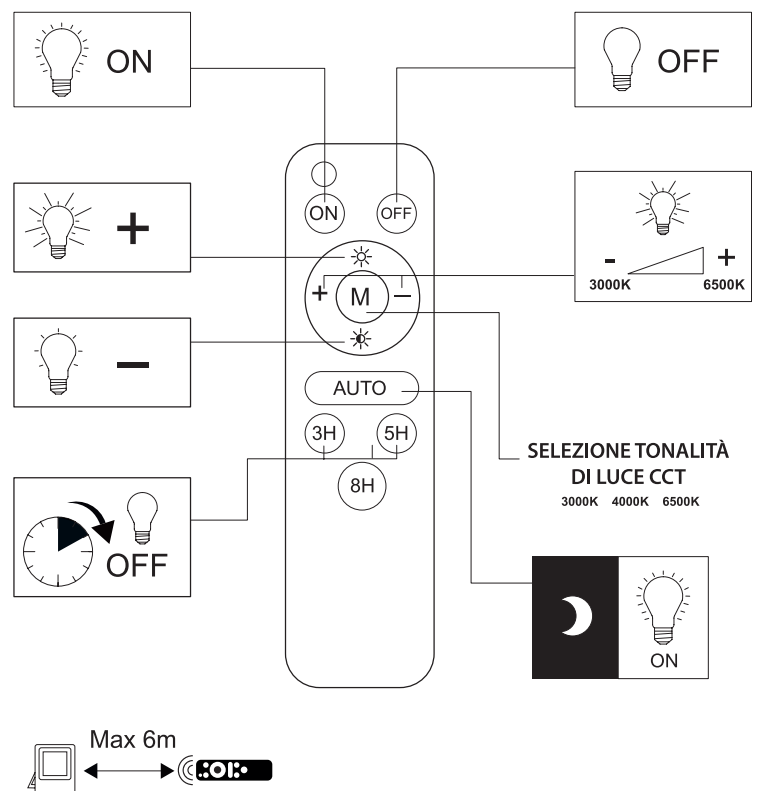

Si consiglia di impostare la modalità di protezione della batteria, premendo due volte il tasto OFF, se il proiettore non verrà utilizzato per lunghi periodi per preservare la vita della stessa.



Sostituzione batteria

Per rimuovere e sostituire la batteria LiFePo4 si devono svitare tutte le viti anteriori del proiettore, rimuovere il diffusore e scollegarla dai terminali.

Accessori per l'installazione inclusi

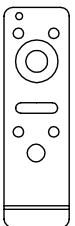
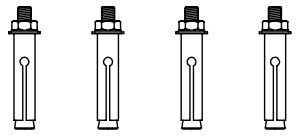
1	2	3	4
			
2 x bulloni esagonali	2 x dadi esagonali	2 x rondelle	2 x rondelle elastiche spaccate
M6 x 16	M6 x 5	M6	M6
5	6		
			
Telecomando	4 x tasselli ad espansione		
	M8 x 75		

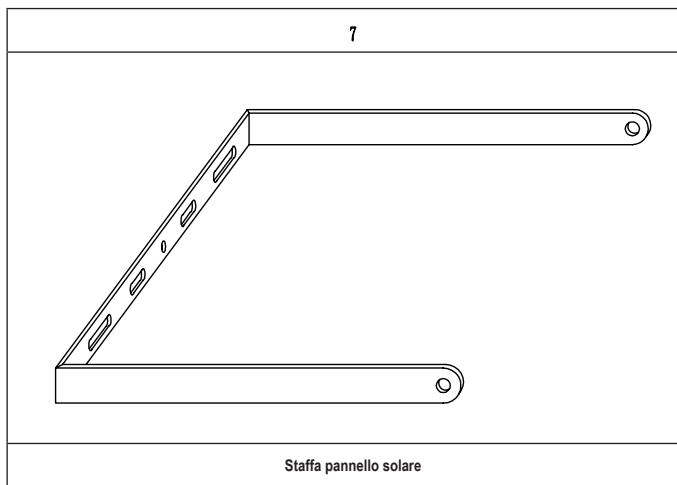

INFORMAZIONE AGLI UTILIZZATORI DI APPARECCHIATURE DOMESTICHE CONTENENTI PILE ACCUMULATORI REMOVIBILI



A) B)

Ai sensi dell'art. 26 del Decreto Legislativo 14 marzo 2014, n. 49 "Attuazione della Direttiva 2012/19/UE sui rifiuti di apparecchiature elettriche ed elettroniche (RAEE)" e dell'art. 22 del Decreto Legislativo 188 del 20 novembre 2008.

Il simbolo del cassonetto barrato, riportato sull'apparecchiatura (A) e sulle pile (B), indica che il prodotto, alla fine della propria vita utile, deve essere raccolto separatamente dagli altri rifiuti per permetterne un adeguato trattamento e riciclo.

Si ricorda che le pile/accumulatori devono essere rimosse dall'apparecchiatura prima che questa sia conferita come rifiuto.

Per rimuovere le pile/ accumulatori fare riferimento alle specifiche indicazioni del costruttore.

L'utente dovrà pertanto conferire gratuitamente l'apparecchiatura e la pila, giunte a fine vita, agli idonei centri comunali di raccolta differenziata dei rifiuti elettrici ed elettronici, oppure riconsegnarle al rivenditore secondo le seguenti modalità:

- sia pile portatili sia apparecchiature di piccole dimensioni, ovvero con almeno un lato esterno non superiore a 25 cm, è prevista la consegna gratuita senza obbligo di acquisto presso i negozi con una superficie di vendita delle apparecchiature elettriche ed elettroniche superiore ai 400 mq. Per negozi con dimensioni inferiori, tale modalità è facoltativa.
- per apparecchiature con dimensioni superiori a 25 cm, è prevista la consegna in tutti i punti di vendita in modalità 1 contro 1, ovvero la consegna al rivenditore potrà avvenire solo all'atto dell'acquisto di un nuovo prodotto equivalente, in ragione di uno a uno.

L'adeguata raccolta differenziata per l'avvio successivo dell'apparecchiatura e delle pile/accumulatori dismesse al riciclo, al trattamento e allo smaltimento ambientalmente compatibile contribuisce ad evitare possibili effetti negativi sull'ambiente e sulla salute e favorisce il riutilizzo, riciclo e/o recupero dei materiali di cui essi sono composti.

Lo smaltimento abusivo di apparecchiature, pile ed accumulatori da parte dell'utente comporta l'applicazione delle sanzioni di cui alla corrente normativa di legge.



Apparecchio in cui la protezione contro la scossa elettrica si basa sull'alimentazione a bassissima tensione di sicurezza (SELV) e in cui non si producono tensioni superiori alla stessa.



Importato da: **LIFE ELECTRONICS S.p.A.**
Via Raffaele Leone, 3 - 95018 Riposto (CT)
www.life-electronics.com
Made in CHINA

PAP 22 raccolta carta